

200VESA ヘッド使用時想定

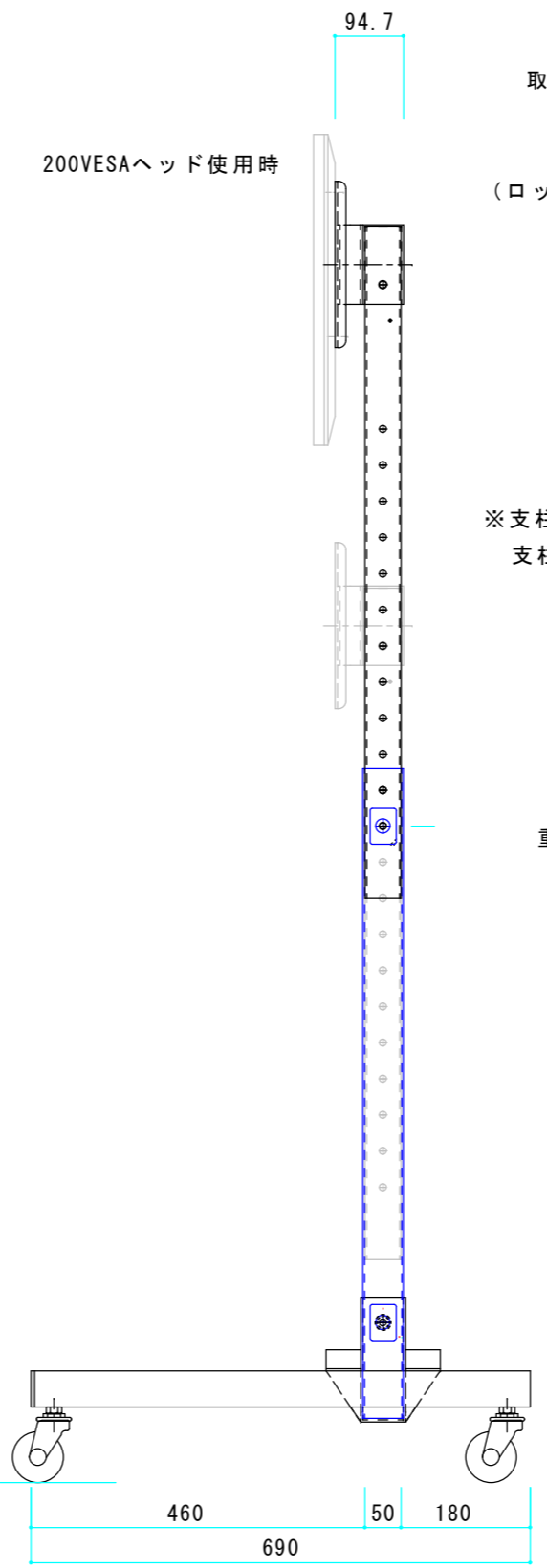

200VESAヘッド使用時

取扱い

- 1、キャスターをロックして組立作業して下さい。
- 2、スライド支柱をハの字ベースに支柱ロックピンを引き固定する。
(ロックピンはノブを引いている時フリーになり離すとロック状態になります。)
- 3、上下調整支柱を予め想定の高さに固定する。
(上下支柱固定ピンを抜き、上下支柱調整ピンを引いて想定高さにする。)
- 4、モニターに会ったヘッド金具をモニターに取付支柱に取付ける。
(取付後必ずヘッドロックピンをして下さい。)
(400VESA使用時は、裏面抜け止め板を使用して下さい。)
- 5、棚を使用する際は スライド支柱下部に固定して下さい。
(蝶ネジは手でしっかり締めて工具は使用しないで下さい。)

※支柱UP時のマーカ以上には上げないで下さい。必ず固定ピンをして下さい。
支柱スライド時は指詰めには十分注意して下さい。

分解パーツ ハの字ベース
スライド支柱
ヘッド部
可動棚

使用モニター 37~46in (耐荷重20kg)
重量約18kg (棚3kg含まず) 棚部 耐荷重9kg

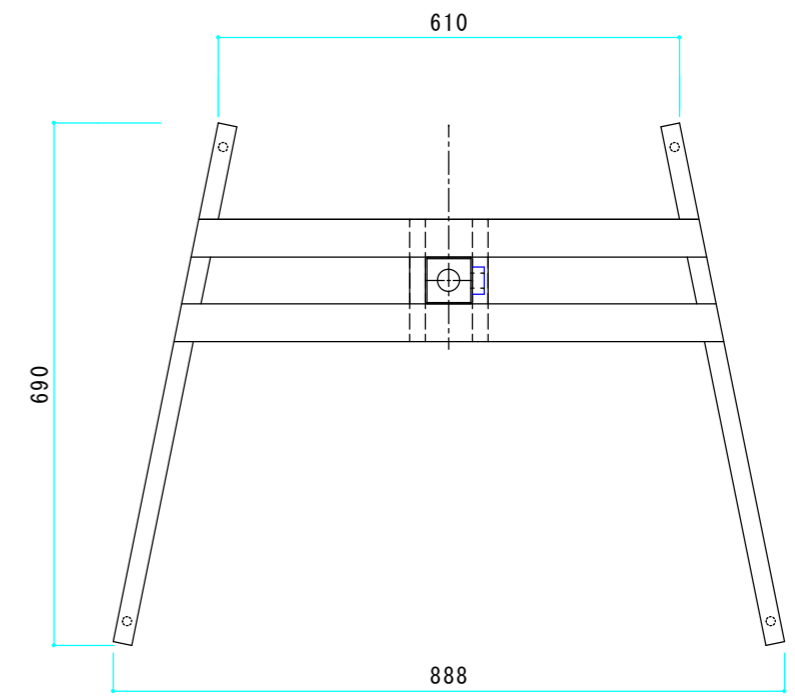

※ 寸法には 幾分かの誤差はありますが、突起物等は寸法には含みません。